

# AYAKLI LED BÜYÜTEÇ

1. Kullanma Kılavuzu
2. Ürün Tanıtımı
3. Ürün İç Yapısı
4. Paket İçeriği
5. Garanti Belgesi

# AYAKLI LED BÜYÜTEÇ



## KULLANMA KILAVUZU

**Güçlü LED Aydınlatma ile Detayları Ortaya Çıkarın**

LED Lamba evde, stüdyoda veya işyerinde yakın plan detaylı çalışma için kullanılır.

# AYAKLI BÜYÜTEÇ

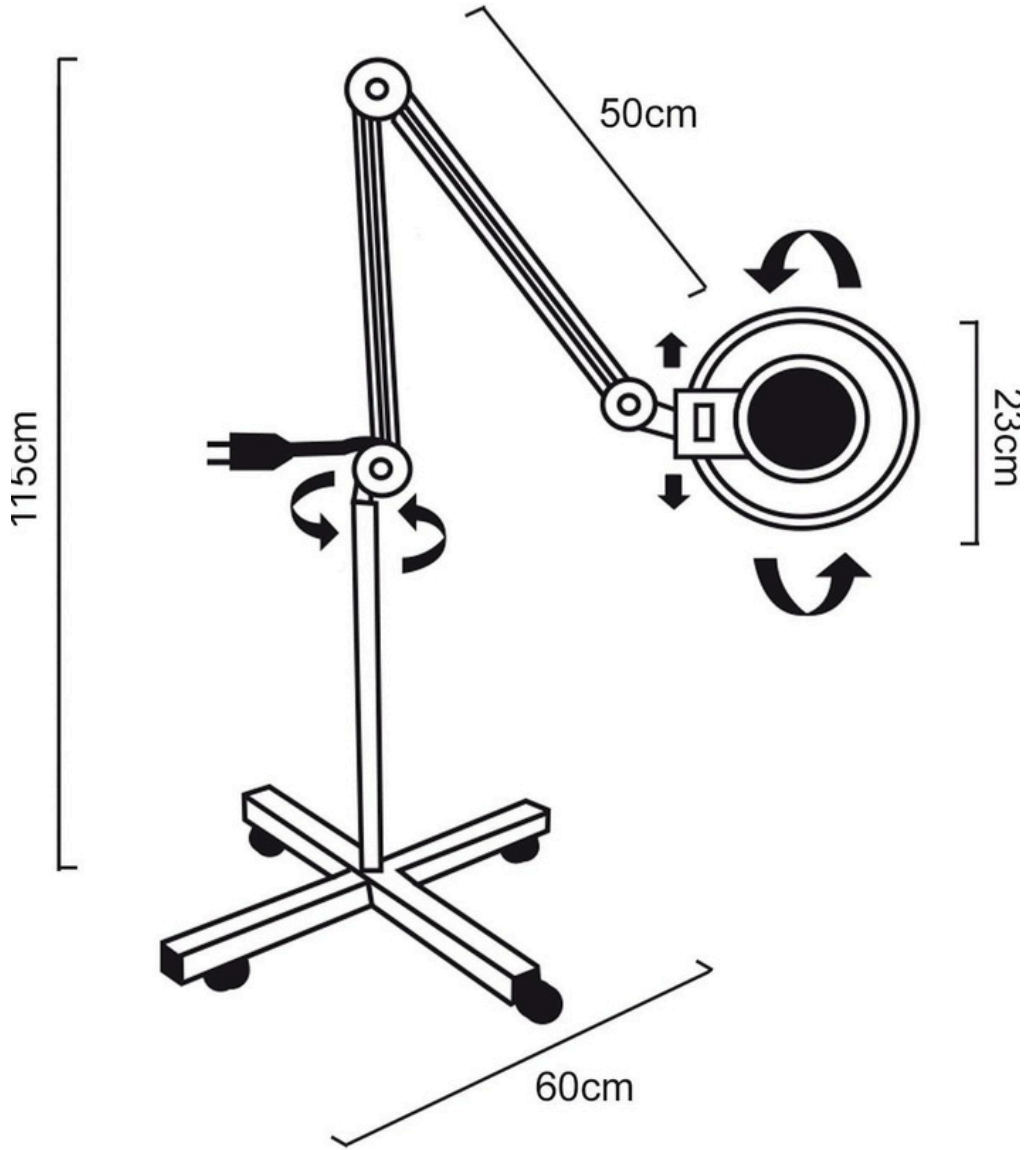

Lens Büyüklüğü: 5 inch

Büyütme: 8X

120 LED , gün ışığı spektrumu ile göze hoş gelen, verimli  
Büyüteç

Ayarlanabilir yükseklik

4 Ayaklı

■ Lens büyüklüğü: 7x5.5 inch

# AYAKLI BÜYÜTEÇ Nasıl Kurulur

1

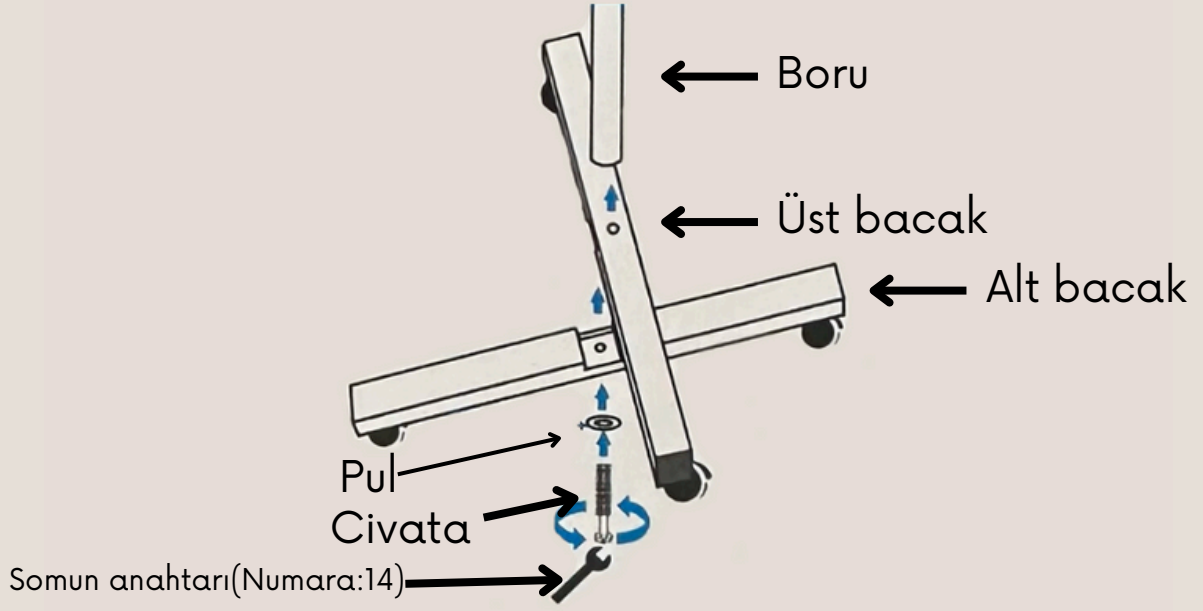

2

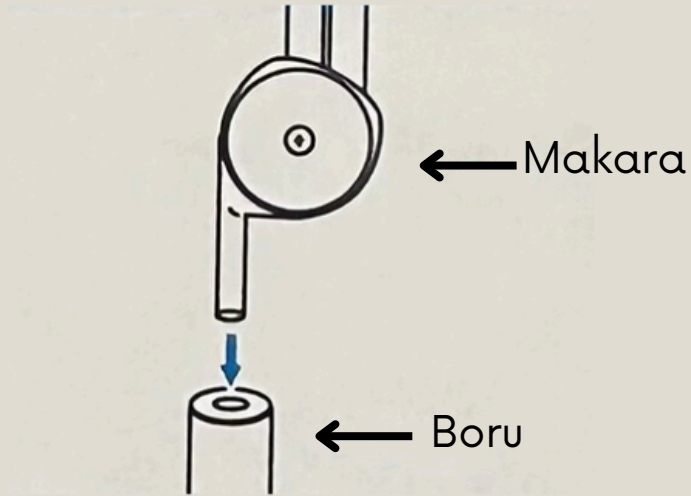

3

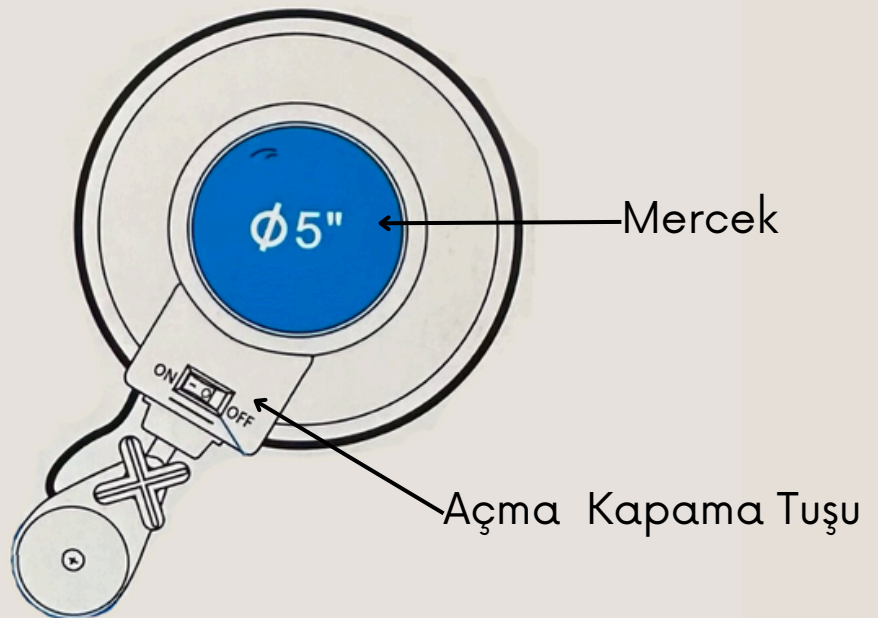



### İletişim Bilgileri

Eastmedikal ile iletişime geçmek isterseniz lütfen **eastmedikal.com** adresini ziyaret edin veya e-posta gönderin. **bilgi@eastmedikal.com**

 0850 255 42 42

### Üretici Firma :

**Guangzhou Defond Electronic Technology Co. Ltd.**  
2nd Bldg C, No.569, Huangbian North Baiyun District,  
Guangzhou, CHINA

### İthalatçı Firma :

**EAST MEDİKAL İÇ VE DIŞ TİCARET LİMİTED ŞİRKETİ.**  
Fevziçakmak Mah. Yakamoz Cd. No:11/C Büsan Organize Sanayi  
42050 Karatay KONYA

# Ürün Tanıtımı

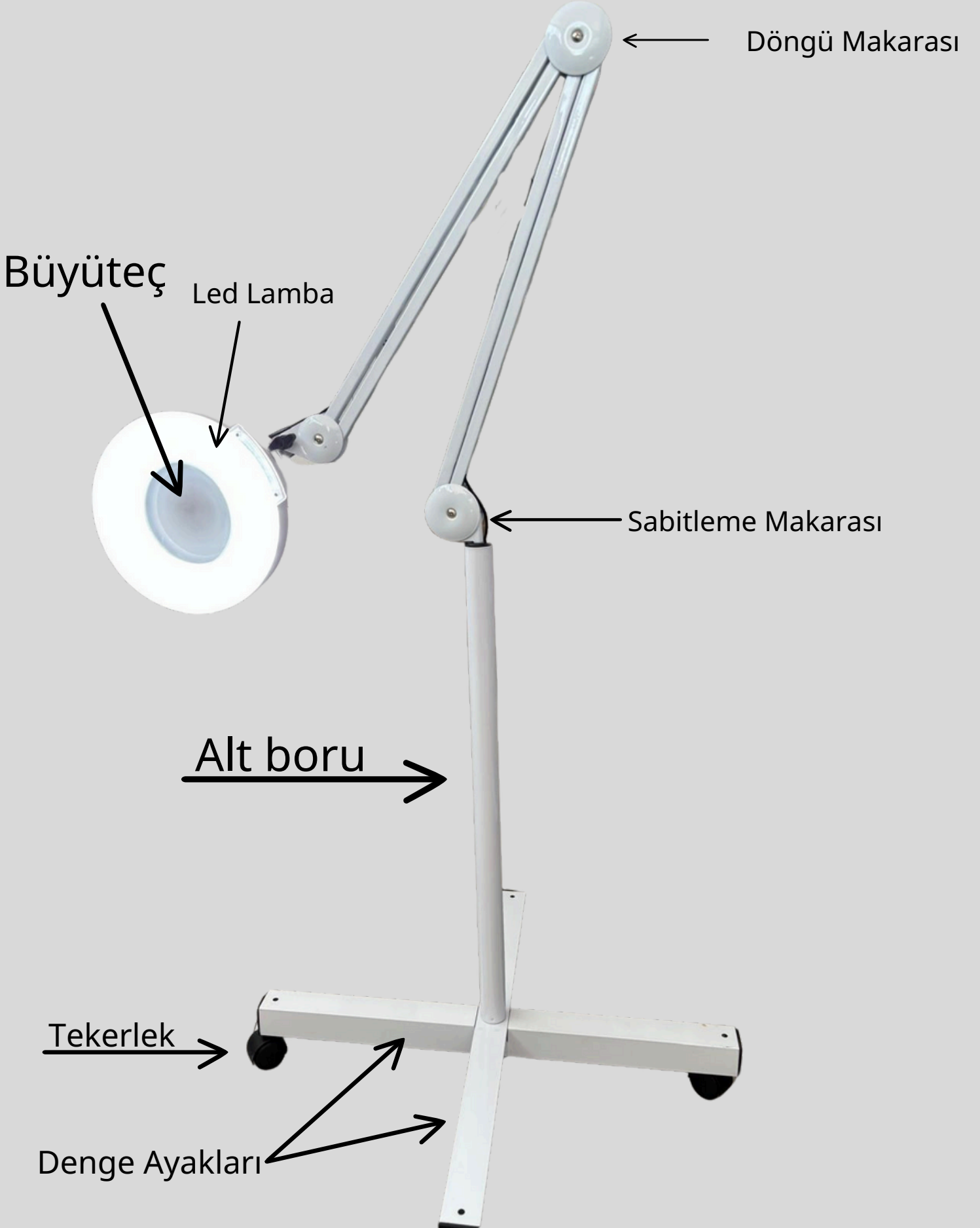

# Montaj

## 1. Adım

Parçaları birleştirin



## 2. Adım

Tekerlekli ayak kısmı



## 3. Adım

Vidayı Yerleştirin

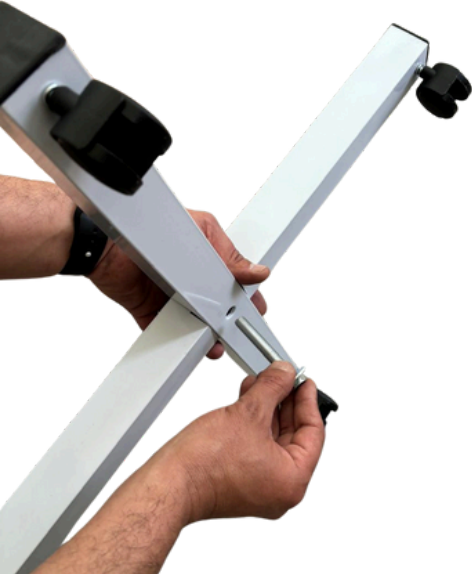

## 4. Adım

Vidayı Boruya Sıkıştırın

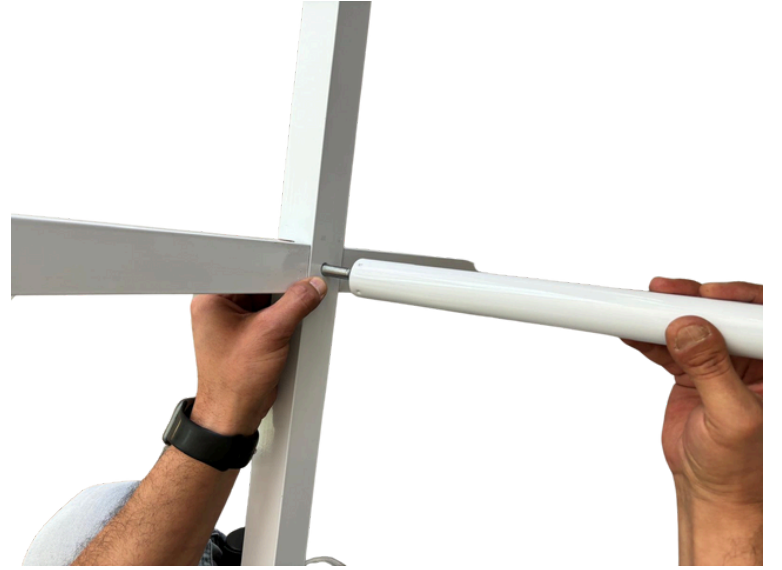

## 5. Adım

Üst kısmı birleştirmiş olduğunuz alt kısım  
resimde görüldüğü gibi birleştiriniz.

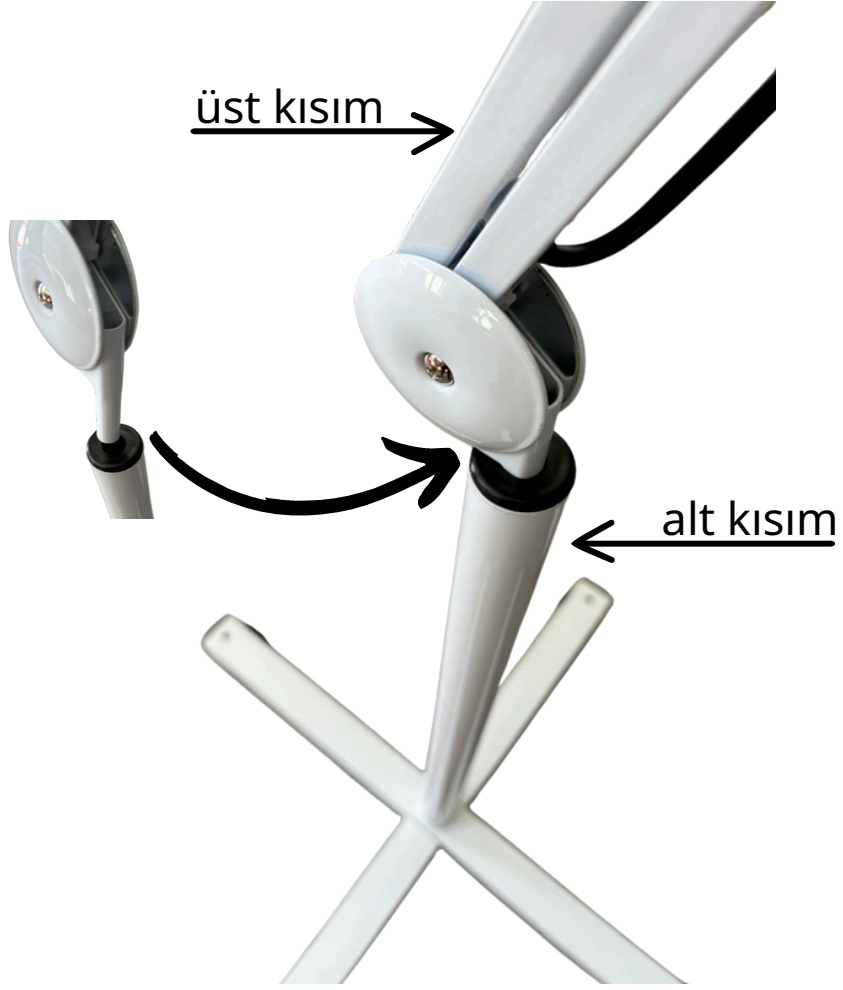

Led Aç-Kapa Tuşu





# Paket İeriđi



# GARANTİ BELGESİ

İMALATÇI VEYA İTHALATÇI FİRMANIN :

ÜNVANI: EAST MEDİKAL İÇ VE DIŞ TİC. LTD. ŞTİ.

ADRES : FEVZİÇAKMAK MAH. YAKAMOZ CD.  
NO:11/C KARATAY/KONYA

Müşteri Hizmetleri : +90 (850) 255 42 42

Firma İmza ve Kaşesi :

 EAST MEDİKAL  
MEDİKAL İÇ VE DIŞ TİC. LTD. ŞTİ.  
Fevziçakmak Mah. 10659. Sk. Yakamoz Cd. No:C11  
Tel: 0533 693 25 42 Karatay/KONYA  
Selçuk V.D 3231 205 560

Azami Tamir Süresi : 30 Gün

Garanti Süresi : 1 Yıl

Belge Numarası : .....

Belge Tarihi : .....

Markası : **Defond** .....

Modeli : **STARUD-A5** .....

Cinsi : **Ayaklı Led Büyüteç**

SATICI FİRMANIN :

Ünvanı : .....

Adresi : .....

Tel : .....

Fatura Tarihi ve Numarası : .....

Tarih : ...../...../202...

İmza :

KAŞE



# GARANTİ BELGESİ

Aşağıdaki şartlar yerine getirildiği takdirde, ürünlerin garanti süresi içinde bedelsiz olarak onarımı söz konusudur.

## GARANTİ KAPSAMI DIŞINDAKİ HALLER:

1. Malın tüketiciye tesliminden sonra nakliyeden kaynaklanan hasarlar, darbeler, (çarpma, kırma, çizme, kimyasal, elektrokimyasal ve elektronik etkiler) kullanılan tesisattan kaynaklı hatalar,
2. Ardından, tarafından yapılan yanlış depolama ve orta koşuları,
3. Kaynak sorunları (doğal afetler, yangın, su baskını vb. felaketler),
4. **SU SIÇRAMALARI** Sonucu elektronik veya mekanik parçalara verdiği hasarlar,
5. Cihaz kullanırken veya ilk devreye alınana kadar emin olun orta koşullarının uygun olmamasından doğan sorunlar (toz, temizlik, kurum, kapak, su, nem, bakım eksikliği, vb.)
6. Kireç, çamur, çapak, demir ya da pisliklerinden meydana gelen kullanacağınız suda tıkanıklık ve hasarlar
7. Cihaz sıcak iken soğuk su verilmesi ya da cihazın susuz çalıştırılması sonucu meydana gelen hasarlar
8. Elektrik tesisatında sigorta kullanımı, elektrik tesisatında topraklamadan kaynaklanması sorunlar. Kaynaklanan veya elektrik tesisatından dolayı meydana gelen yüksek ya da alçak ihtiyaçtan kaynaklanan veya elektrik tesisatından dolayı meydana gelen hasarlar.

## GARANTİ YÜKÜMLÜLÜKLERİ:

Satıcı, malın; garanti süresi içinde, gerek malzeme ve işçilik gerekse montaj hatalarından dolayı arızalanması halinde işçilik masrafı, değiştirilen parça bedeli ya da başka herhangi bir ad altında hiç bir ücret talep etmeksizin tamirini yapmak veya yaptırmakla yükümlüdür.[2]  
Tüketicinin onarım hakkını kullanmasına rağmen malın:

1. Tüketiciye teslim edildiği tarihten itibaren, garanti süresi içinde kalmak kaydıyla, bir yıl içerisinde en az dört defa veya imalatçı-üretici ve/veya ithalatçı tarafından belirlenen garanti süresi içerisinde altı defa arızalanmasının yanı sıra, bu arızaların maldan yararlanamamayı sürekli kılması,
2. Tamiri için gereken azami sürenin aşılması,
3. Firmanın servis istasyonunun, servis istasyonunun mevcut olmaması halinde sırasıyla satıcısı, bayii, acentesi, temsilciliği, ithalatçısı veya imalatçı-üreticisinden birisinin düzenleyeceği raporla arızanın tamirinin mümkün bulunmadığının belirlenmesi, durumlarında, tüketici malın ücretsiz değiştirilmesini, bedel iadesi veya ayıp oranında bedel indirimi talep edebilir.
4. İmalatçı-üretici veya ithalatçılar, garanti belgesi ile sattıkları malların bakım onarım ve kullanımına ilişkin satış sonrası servis hizmetlerini yeterli olarak vermek ve bunun için gerekli tedbirleri almak zorundadır.
5. Tüketicinin bu taleplerine karşı satıcı, bayii, acente, imalatçı - üretici ve ithalatçı müteselsilen sorumludurlar.
6. Garanti uygulaması sırasında değiştirilen malın garanti süresi, satın alınan malın kalan garanti süresi ile sınırlıdır.